

# 小学校高学年 男子個人法形競技 24人

1.2回戦: 旋体

3回戦以降: 旋・運・変体から選択

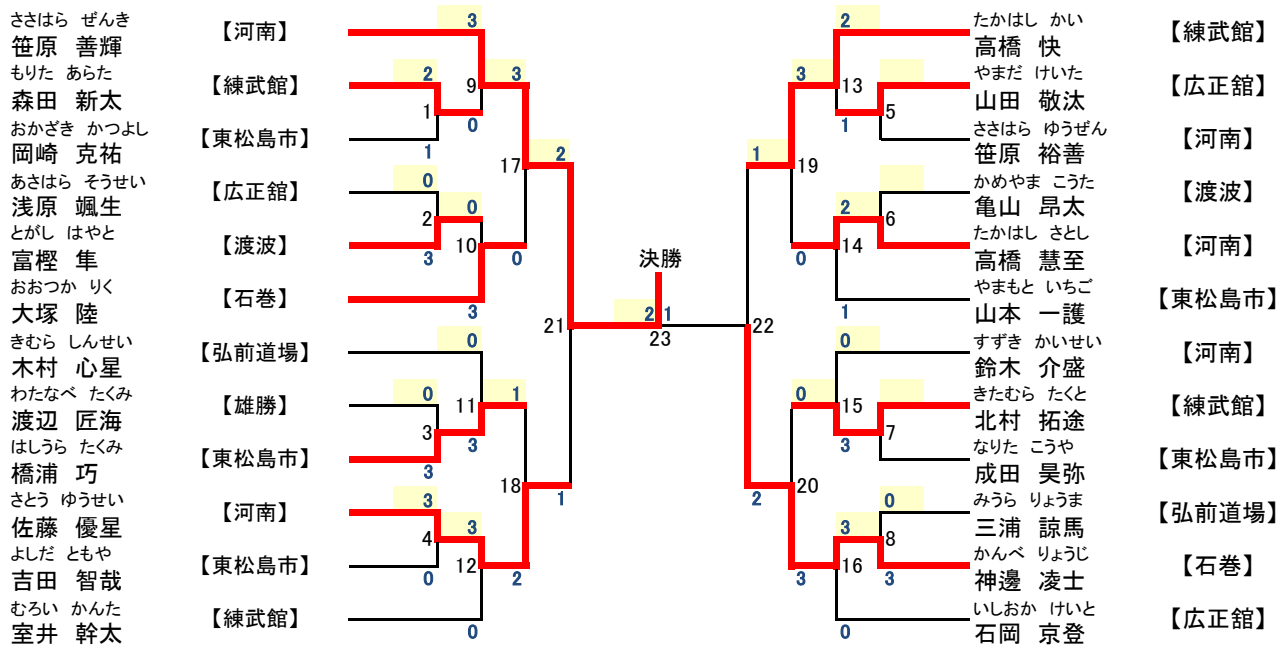

優勝	第2位	第3位	第3位
ささはら ぜんき 笹原 善輝 【河南】	かんべ りょうじ 神邊 凌士 【石巻】	さとう ゆうせい 佐藤 優星 【河南】	たかはし かい 高橋 快 【練武館】